

# MIEJSCOWY PLAN ZAGOSPODAROWANIA PRZESTRZENNEGO DLA POŁUDNIOWEJ CZĘŚCI OSIEDLA ŻERNIKI WE WROCŁAWIU

ZAŁĄCZNIK NR 1

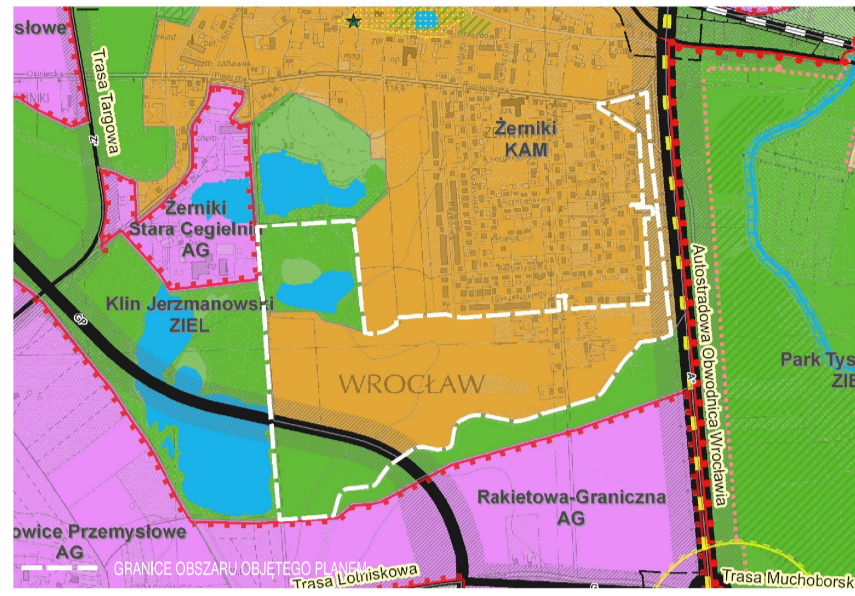

WYRYS ZE STUDIUM UWARUNKOWAŃ I KIERUNKÓW ZAGOSPODAROWANIA PRZESTRZENNEGO WROCŁAWIA PRZYJĘTEGO UCHWAŁĄ NR LV/2048/06 RADY MIEJSKIEJ WROCŁAWIA Z DNI 6 LIPCA 2006 R. WRAZ ZE ZMIANĄ PROJEKTU UCHWAŁY NR LV/487/10 RADY MIEJSKIEJ WROCŁAWIA Z DNI 30 MAJA 2010 R.



Projekt Wrocław  
Dla Zakładu Komunikacji i Inżynierii Miejskiej we Wrocławiu  
Niniejszy dokument jest częścią projektu zagospodarowania przestrzennego i nie może być używany do celów innych niż określone w projekcie. Wszelkie zmiany i poprawki należy zgłaszać do Biura Projektu. Projekt jest własnością Biura Projektu i nie może być kopiowany, rozpowszechniany ani wykorzystywany w inny sposób bez zgody Biura Projektu. Wszelkie prawa zastrzeżone. © 2010. Wszelkie prawa zastrzeżone. © 2010. Wszelkie prawa zastrzeżone. © 2010.

WROCŁAW  
Obręb ŻERNIKI  
MAPA ZASADNICZA DO CELÓW OPISOWYCH  
Skala: 1:2000  
Załącznik nr 1 do projektu zagospodarowania przestrzennego dla południowej części osiedla Żerniki we Wrocławiu. Wskazuje na terenach przeznaczonych do zabudowy mieszkaniowej jednorodzinnej i wielorodzinnej, usługowej, zielonej parkowej i usługowej, terenach ulic dojazdowych, terenach ciągów pieszo-rowerowych, terenach dróg wewnętrznych, terenach stacji transformatorowych, terenach ulic głównych ruchu przyspieszonego, terenach ulic lokalnych, terenach usytuowania dominant, obszarach usytuowania dominant, odcinkach dojazdu do terenów, granicach wydziałów wewnętrznych, granicach obszarów objętych planem tożsamie z granicami strefy ochrony konserwatorskiej zabytków archeologicznych, granicach złożeń ilów i piasków ceramiki budowlanej Żerniki w kat. C wg dokumentacji geologicznej z 1977 r.

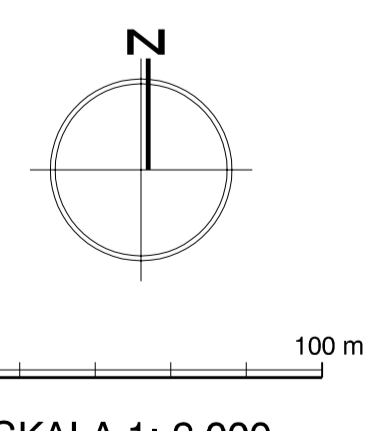

## LEGENDA

	GRANICE OBSZARU OBJĘTEGO PLANEM TOŻSAMIE Z GRANICAMI STREFY OCHRONY KONSERWATORSKIEJ ZABYTKÓW ARCHEOLOGICZNYCH		MIEJSCA ZMIANY RODZAJU LUB KOŃCA LINII ZABUDOWY		TERENY USŁUG EDUKACYJNYCH I ZIELENI PARKOWEJ		TERENY ULIC DOJAZDOWYCH
	LINIE ROZGRANICZAJĄCE TERENY		SZPALERY DRZEW		TERENY USŁUG		TERENY CIĄGÓW PIESZO-ROWEROWYCH
	SYMBOLE TERENÓW		DOMINANTY		TERENY ZIELENI PARKOWEJ I USŁUG		TERENY DRÓG WEWNĘTRZNYCH
	GRANICE WYDZIAŁÓW WEWNĘTRZNYCH		OBSZARY USYTUOWANIA DOMINANT		TERENY ZIELENI PARKOWEJ		PROPONOWANY PRZEBIEG CIĄGU PIESZO-ROWEROWEGO
	SYMBOLE WYDZIAŁÓW WEWNĘTRZNYCH		ODCINKI DOJAZDU DO TERENÓW		TERENY STACJI TRANSFORMATOROWYCH		LINIE ORIENTACYJNEGO PODZIAŁU NA DZIAŁKI
	NIEPRZEKACZALNE LINIE ZABUDOWY		TERENY ZABUDOWY MIESZKANIOWEJ JEDNORODZINNEJ		TERENY ULIC GŁÓWNYCH RUCHU PRZYSPIESZONEGO		GRANICE OBSZARU UJĘTEGO W WYKAZIE ZABYTKÓW ARCHEOLOGICZNYCH
	OBOWIĄZUJĄCE LINIE ZABUDOWY		TERENY ZABUDOWY MIESZKANIOWEJ WIELORODZINNEJ		TERENY ULIC LOKALNYCH		GRANICE ZŁOŻA ILÓW I PIASKÓW CERAMIKI BUDOWLANEJ ŻERNIKI W KAT. C WG DOKUMENTACJI GEOLOGICZNEJ Z 1977 R.